

PRODUKTDOKUMENTATION

Dralldeflektor für Wickelfalzrohre und längsgefaltete Rohre SP-DR



PRODUKT DOKUMENTATION

1. Allgemeine Beschreibung:

Dralldeflektor aus verzinktem, genietetem Stahlblech, mit rundem Querschnitt und vertikalem Luftaustritt, als Fortluft-Ausblaseeinheit in lufttechnischen Anlagen.

Fächerartig konzentrisch angeordnete Drallflächen im Inneren des Dralldeflektors sorgen dafür, dass die von unten eintretende Luft, einen spiralförmigen nach oben führenden Drall erfährt, wodurch die Luft, über die konische Austrittsdüse ausgeblasen, eine hohe Induktion von Umgebungsluft erzielt, was die Gefahr der „Schwadenbildung“ deutlich reduziert.

Aufgrund der fächerartig überlappend angeordneten Drallflächen kommt es zur Abscheidung von eindringenden Niederschlägen – das Wasser sammelt sich an den Drallflächen und wird an den Tropfkanten zum Zentrum des Dralldeflektors abgeleitet, wo es in einer Sammeltasse aufgefangen, und über einen radial nach außen verlaufenden, im Inneren des Dralldeflektors abgedeckten Wasserablauf, aus dem Dralldeflektor ausgeschleust wird. Außenmantel und Eintrittsrohr überlappen in axialer Richtung und sind durch radiale Abstandshalter miteinander verbunden. Der Außenmantel des Dralldeflektors weist einen geringfügig größeren Durchmesser als das Eintrittsrohr auf. Über den Zwischenraum zwischen Außenmantel und Eintrittsrohr fließt jener Teil des eindringenden Regenwassers ab, welcher durch Schlagregen direkt an die Innenflächen des Außenmantels gelangt, oder im Bereich der ungedichteten Verbindung von Drallflächen und Außenmantel nach unten durchtritt.

1.1 Einsatz:

- Für lufttechnische Anlagen im Komfort - und Industriebereich
- Einsatzgrenzen: - 20 °C bis + 80 °C

2. Ausführung:



PRODUKTDOKUMENTATION

2.1 Standardausführung:

Gehäuse: aus verzinktem Stahlblech
Rohranschluss: Einstecklängen mit Sicken begrenzt
Austrittsquerschnitt: Vogelschutzgitter

2.3 Optionen:

- Aluminiumausführung
- Edelstahl-Ausführung (1.4571 und 1.4301)
- Beschichtete oder lackierte Ausführung
- Kombination mit Rückschlag- und Absperrklappen
- geschweißte Ausführung (kondensatdicht)
- Industrieausführung
- Sonderwandstärken
- Flanschverbindung
- Spannband-Verbindung
- Sonderdimensionen auf Anfrage
- ohne Vogelschutzgitter

3. Technische Daten:

3.1 Abmessungen:

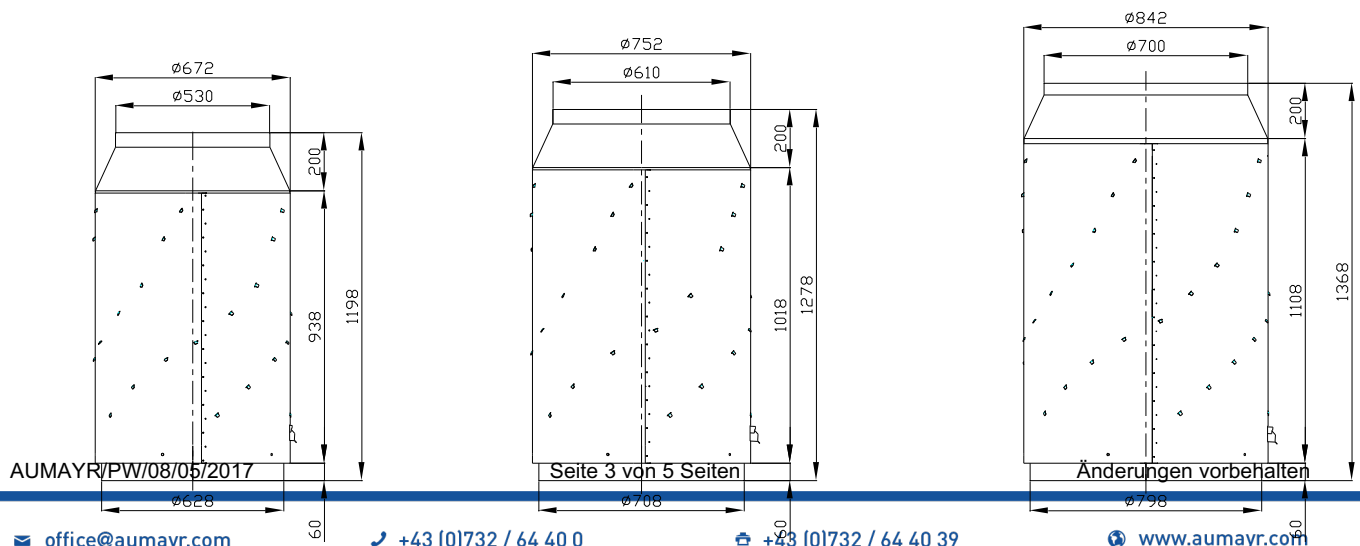

PRODUKTDOKUMENTATION

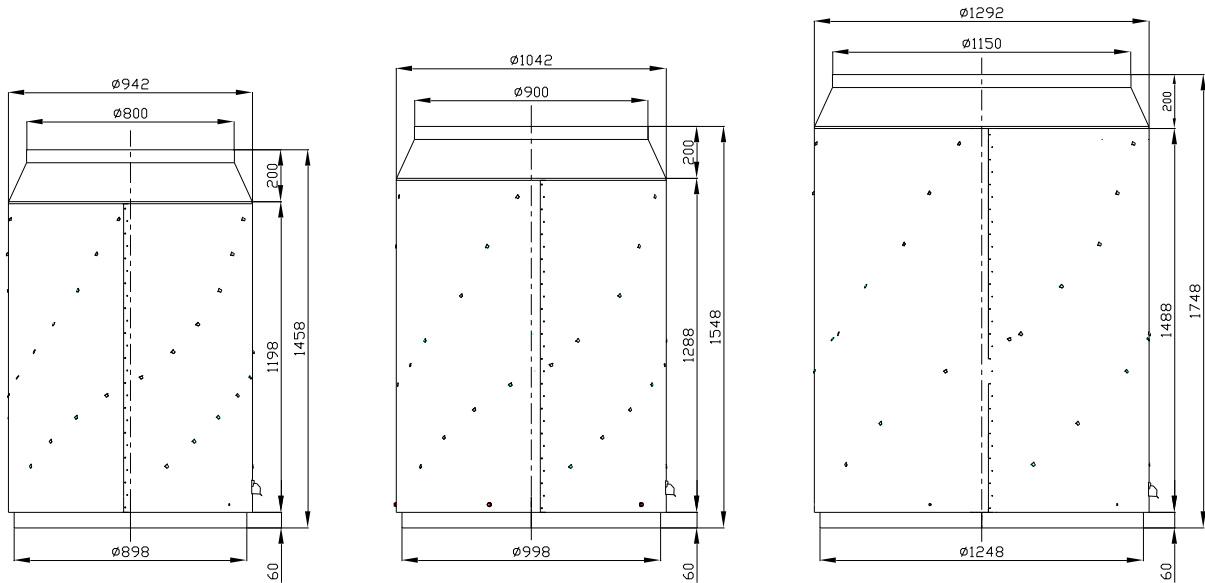

3.2 Druckverlust und Schalleistung:

(gültig für turbulenzarme, drallfreie Anströmung)

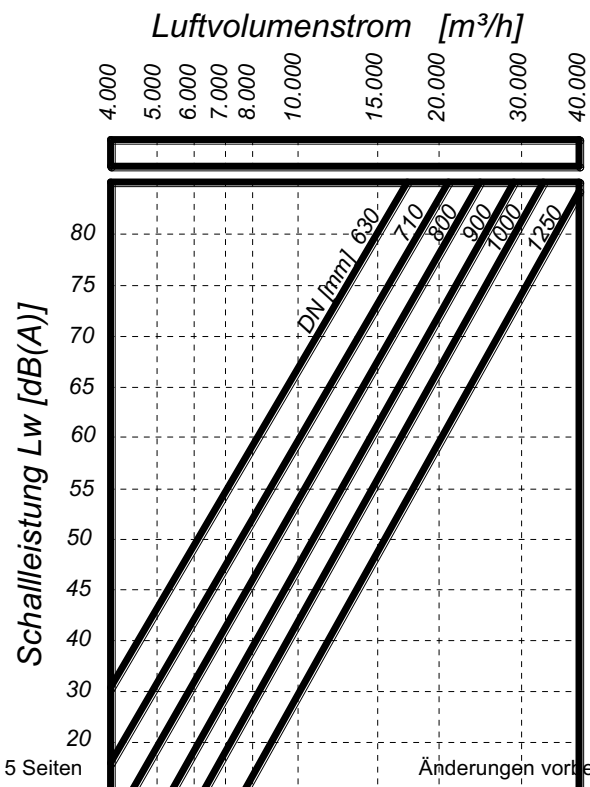
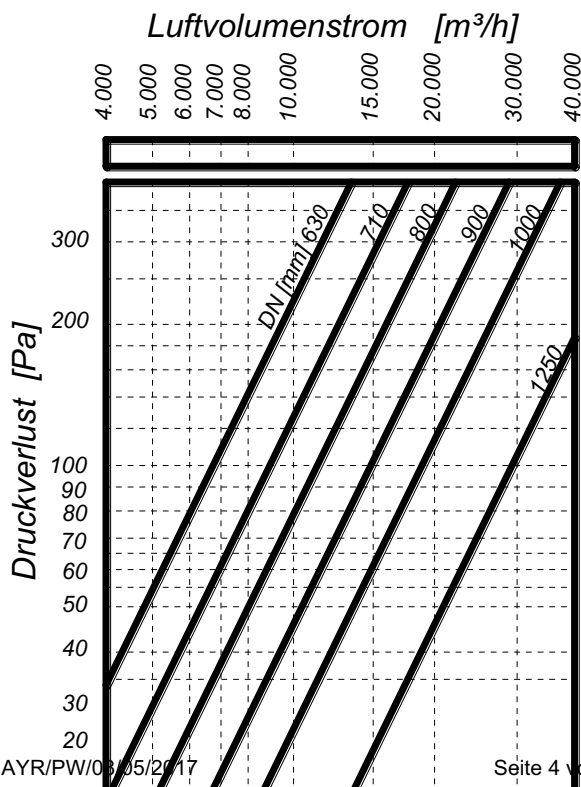

PRODUKTDOKUMENTATION

3.3 Zulässiger Über- bzw. Unterdruck im Gehäuse, gem. ÖNORM H 6015-1):

DN 630 - 800: +5000 / -1250 Pa

DN 900 -1000: +3150 / -1000 Pa

DN 1250: +3150 / -850 Pa

3.4 Gewichte:

	Dimension DN [mm]					
	630	710	800	900	1000	1250
[kg]	43	49	59	73	85	123

Gewichtsangaben ohne Sockel, ohne Regenkragen und ohne eventuell statisch notwendige Abspannungen.

4. Wartung und Service:

Der Dralldeflektor ist beim Einsatz in Lüftungs- und Komfortklimaanlagen grundsätzlich wartungsfrei.

AUMAYR empfiehlt 1-jährige Wartungs- und Serviceintervalle um:

- die Wasserableitelemente auf Verschmutzung, bzw. Querschnittsverengung zu überprüfen.
- die generelle Anlagenfunktion sicherzustellen und
- eventuelle Beschädigungen, durch mechanische Einwirkungen oder Korrosion rechtzeitig erkennen und beheben zu können und damit die Lebensdauer des Deflektors zu verlängern.

5. Ersatzteile:

Es ist in jedem Einzelfall zu entscheiden, ob der Austausch einzelner Komponenten wirtschaftlich vertretbar ist, oder das Ausblaselement als Ganzes getauscht werden sollte.